

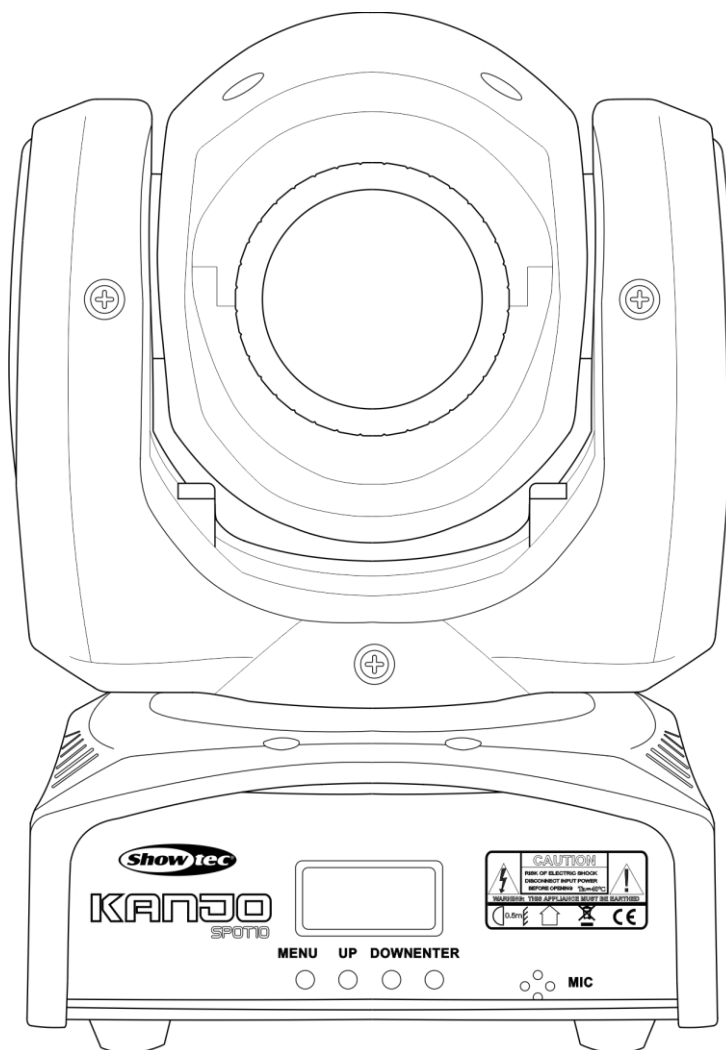

## MODE D'EMPLOI



FRANÇAIS

# Kanjo Spot 10

# V2

Code produit : 45010

## Table des matières

<b>Avertissement</b> .....	2
Consignes de sécurité .....	2
Conditions d'utilisation.....	4
Fixation .....	4
Branchement à la prise secteur.....	5
Instructions de renvoi .....	6
Réclamations.....	6
<b>Description du système</b> .....	7
Caractéristiques .....	7
Panneau avant .....	7
Panneau arrière .....	8
<b>Installation</b> .....	8
<b>Réglage et utilisation</b> .....	8
Modes de contrôle .....	9
Un Kanjo (auto et manuel) .....	9
Un Kanjo (contrôle sonore) .....	9
Plusieurs Kanjo (contrôle maître/esclave) .....	9
Plusieurs Kanjo (contrôle DMX).....	10
Connexion de l'appareil .....	11
Câblage de transmission des données.....	11
Panneau de contrôle.....	12
Mode de contrôle .....	12
Adressage DMX.....	12
Vue d'ensemble .....	13
Options du menu principal .....	14
1. Mode DMX-512 .....	14
2. Mode inclinaison / orientation inversée.....	14
3. Modes de fonctionnement .....	15
4. Mode canal.....	15
5. Paramètres d'affichage .....	15
6. Mode Affichage inversé .....	15
7. Réinitialiser.....	16
8. Mode manuel.....	16
9. Mode ajustement DMX manuel (en option) .....	16
Canaux DMX .....	17
8 canaux.....	17
10 canaux .....	18
<b>Entretien</b> .....	19
Remplacement d'un fusible .....	19
<b>Roue de gobo statique et roue colorée</b> .....	20
<b>Résolution des problèmes</b> .....	20
Pas de lumière .....	20
Pas de réponse du DMX.....	20
<b>Spécifications du produit</b> .....	22
<b>Dimensions</b> .....	23
<b>Remarques</b> .....	24

## Avertissement



**Pour votre propre sécurité, veuillez lire attentivement ce manuel de l'utilisateur!**



### Consignes de déballage

Dès réception du produit, ouvrir la boîte en carton avec précautions et en vérifier le contenu. Veiller à ce que toutes les pièces s'y trouvent et soient en bon état. Si une pièce a été endommagée lors du transport ou si le carton lui-même porte des signes de mauvaise manipulation, informez-en aussitôt le revendeur et conservez le matériel d'emballage pour vérification. Conserver la boîte en carton et tous les matériaux d'emballage. S'il est nécessaire de renvoyer l'appareil à l'usine, veiller à utiliser la boîte en carton et les matériaux d'emballage d'origine.

### Le contenu expédié comprend :

- Showtec Kanjo Spot 10
- Fil IEC (1,5 m)
- 1 support et 2 vis pour fixation sur treillis
- Manuel de l'utilisateur

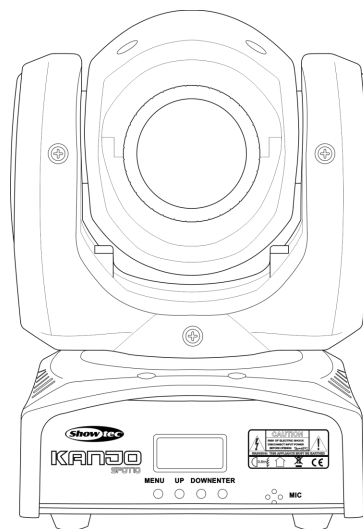

### Longévité prévue des LED

La luminosité des LED décline graduellement au fil du temps. La CHALEUR est le facteur principal qui accélère cette perte de luminosité. Emballées en groupes, les LED supportent des températures d'utilisation plus élevées que dans des conditions optimales ou singulières. Pour cette raison, le fait d'utiliser les LED de couleur à leur intensité maximale réduit significativement leur durée de vie. Si le prolongement de cette longévité est pour vous une priorité, prenez soin d'utiliser les LED à des températures inférieures, notamment en tenant compte des conditions climatiques ou de l'intensité de la projection en général.



### ATTENTION!

**Conservez l'appareil à l'abri de la pluie et de l'humidité !  
Débranchez l'appareil avant d'ouvrir le boîtier !**



### Consignes de sécurité

Toute personne participant à l'installation, au fonctionnement et à l'entretien de cet appareil doit :

- être qualifiée
- suivre les consignes de ce manuel



**ATTENTION! Soyez prudent lorsque vous effectuez des opérations.  
La présence d'une tension dangereuse constitue  
un risque de choc électrique lié à la manipulation des câbles !**



Avant la première mise en marche de votre appareil, assurez-vous qu'aucun dommage n'a été causé pendant le transport.

Dans le cas contraire, contactez votre revendeur.

Pour conserver votre matériel en bon état et s'assurer qu'il fonctionne correctement et en toute sécurité, il est absolument indispensable pour l'utilisateur de suivre les consignes et avertissements de sécurité de ce manuel.

Veillez noter que les dommages causés par tout type de modification manuelle apportée à l'appareil ne sont en aucun cas couverts par la garantie.

Cet appareil ne contient aucune pièce susceptible d'être réparée par l'utilisateur. S'adresser exclusivement à des techniciens qualifiés pour l'entretien.

### **IMPORTANT :**

Le fabricant ne sera en aucun cas tenu responsable des dommages causés par l'irrespect de ce manuel ni par toutes modifications interdites de l'appareil.

- Ne mettez jamais en contact le cordon d'alimentation avec d'autres fils ! Manipulez le cordon d'alimentation et tous les fils au courant secteur avec une extrême prudence !
- N'enlevez jamais l'étiquetage informatif et les avertissements indiqués sur l'appareil.
- Ne couvrez jamais le contact de masse avec quoi que ce soit.
- Ne soulevez jamais l'appareil en le maintenant par sa tête, sous peine d'abîmer le mécanisme. Maintenez-le toujours par ses poignées de transport.
- Ne placez jamais de matériaux devant la lentille.
- Ne regardez jamais directement la source lumineuse.
- Ne laissez jamais traîner de fils par terre.
- Ne desserrez jamais les vis du gobo. Vous risqueriez d'ouvrir le roulement à billes.
- N'insérez pas d'objets dans les orifices d'aération.
- Ne connectez pas cet appareil à un bloc de réglage de l'intensité (gradateur).
- N'allumez et n'éteignez pas l'appareil à des intervalles réduits. Vous pourriez nuire à sa longévité.
- Ne touchez pas le boîtier de l'appareil à mains nues durant le fonctionnement de celui-ci (le boîtier devient très chaud). Laissez-le refroidir au moins 5 minutes avant de le manipuler.
- Ne secouez pas l'appareil. Évitez tout geste brusque durant l'installation ou l'utilisation de l'appareil.
- Utilisez l'appareil uniquement dans des espaces intérieurs et évitez de le mettre en contact avec de l'eau ou tout autre liquide.
- Utilisez l'appareil uniquement après avoir vérifié que le boîtier est bien fermé et que les vis sont correctement serrées.
- N'utilisez l'appareil qu'une fois vous être familiarisé avec ses fonctions.
- Évitez les flammes et éloignez l'appareil des liquides ou des gaz inflammables.
- Maintenez toujours le boîtier fermé pendant l'utilisation.
- Veillez toujours à garder un espace minimum d'air libre de 50 cm autour de l'appareil pour favoriser sa ventilation.
- Débranchez toujours l'appareil lorsqu'il n'est pas utilisé et avant de le nettoyer ! Prenez soin de manipuler le cordon d'alimentation uniquement par sa fiche. Ne retirez jamais celle-ci en tirant sur le cordon d'alimentation.
- Assurez-vous que l'appareil ne soit pas exposé à une source importante de chaleur, d'humidité ou de poussière.
- Assurez-vous que la tension disponible n'est pas supérieure à celle indiquée sur le panneau situé à l'arrière.
- Assurez-vous que le fil d'alimentation ne soit pas endommagé ou ne comporte pas d'éraflures. Vérifiez régulièrement l'appareil et le fil d'alimentation.
- Si la lentille est visiblement endommagée, elle doit être remplacée.
- Si vous heurtez ou laissez tomber l'appareil, débranchez-le immédiatement de la prise. Pour des raisons de sécurité, faire inspecter l'équipement par un technicien qualifié avant de le réutiliser.
- Si l'appareil a été exposé à de grandes différences de température (par exemple après le transport), ne le branchez pas immédiatement. La condensation qui se formerait à l'intérieur de l'appareil pourrait l'endommager. Laissez l'appareil hors tension et à température ambiante.

- Si votre produit Showtec ne fonctionne pas correctement, veuillez cesser de l'utiliser immédiatement. Emballez-le correctement (de préférence dans son emballage d'origine) et renvoyez-le à votre revendeur Showtec pour révision.
- À l'usage des adultes seulement. La tête mobile doit être installée hors de portée des enfants. Ne laissez jamais l'appareil fonctionner sans surveillance.
- N'essayez pas de shunter la protection thermostatique ou les fusibles.
- En cas de remplacement, utilisez uniquement des fusibles de même type ou de même calibre.
- L'utilisateur est responsable du positionnement et du fonctionnement corrects du Kanjo. Le fabricant décline toute responsabilité en cas de dommages causés par la mauvaise utilisation ou l'installation incorrecte de cet appareil.
- Cet appareil est répertorié sous la protection classe 1. Il est donc primordial de connecter le conducteur jaune / vert à la terre.
- Les réparations, maintenances et connexions électriques doivent être réalisées par un technicien qualifié.
- GARANTIE : D'un (1) an à compter de la date d'achat.



**ATTENTION ! PEUT PROVOQUER DES BLESSURES OCCULAIRES !!!**

**Ne regardez jamais directement la source lumineuse.  
(spécialement pour les personnes épileptiques !)**



### Conditions d'utilisation

- Cet appareil ne doit pas être utilisé en permanence. Des pauses régulières vous permettront de le faire fonctionner pendant une longue période sans problèmes.
- La distance minimum entre l'éclairage et la surface illuminée doit être d'au moins 1 mètre.
- La température ambiante maximale  $t_a = 40^{\circ}\text{C}$  ne devra jamais être dépassée.
- L'humidité relative ne doit pas dépasser 50 % à une température ambiante de  $40^{\circ}\text{C}$ .
- Si cet appareil est utilisé d'une autre manière que celle décrite dans ce manuel, il peut subir des dégâts entraînant l'annulation de la garantie.
- Toute autre utilisation peut être dangereuse et provoquer un court-circuit, des brûlures, une décharge électrique, un accident, etc.

*L'utilisateur met non seulement sa propre sécurité en péril, mais également celle des autres !*

### Fixation

*Veuillez suivre les directives européennes et nationales concernant la fixation, l'assemblage de structures et autres problèmes de sécurité.*

*N'essayez pas d'installer cet appareil vous-même !*

*Confiez cette tâche à un revendeur autorisé !*

### Procédure :

- Si le Kanjo est fixé sous un plafond ou une solive, un système de fixation professionnel doit être utilisé.
- Utilisez un collier pour fixer le Kanjo à la patte de montage du système de fixation.
- Veillez toujours à ce que la fixation du Kanjo l'empêche d'osciller librement dans la pièce.
- L'installation doit toujours être effectuée avec un système d'attache de sécurité, un filet ou un fil de sécurité par exemple.
- Lors de la fixation, du démontage ou de la mise en service de l'appareil, assurez-vous toujours que la zone située en dessous soit dégagée et qu'aucune personne non autorisée ne s'y trouve.

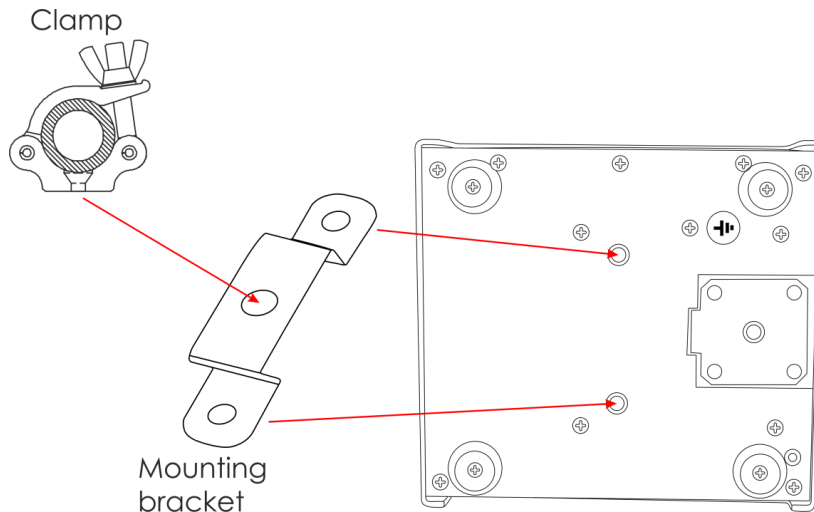
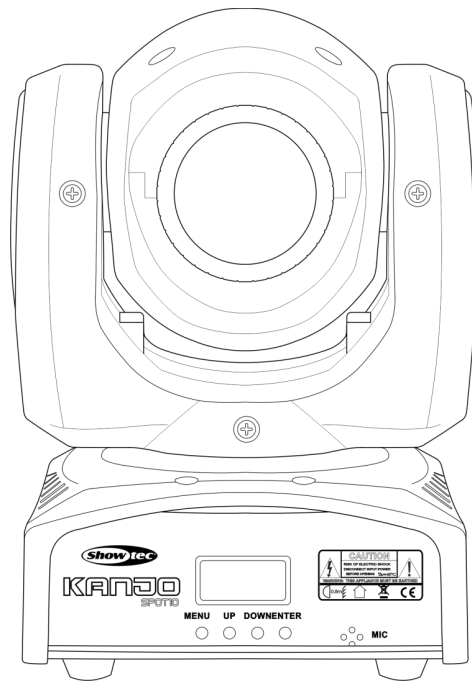

Le Kanjo peut être placé sur une surface au sol dégagée ou monté sur n'importe quelle structure à l'aide d'un collier.

*Une mauvaise installation peut entraîner des dégâts importants ainsi que des blessures graves !*

### Branchement à la prise secteur

Branchez la fiche d'alimentation de l'appareil dans la prise secteur. Veillez à toujours connecter le fil de la bonne couleur au bon endroit.

International	Fil UE	Fil Royaume-Uni	Fil USA	Broche
L	MARRON	ROUGE	JAUNE / CUIVRE	PHASE
N	BLEU	NOIR	ARGENTÉ	NEUTRE
⊕	JAUNE / VERT	VERT	VERT	TERRE (PROTECTION)

*Assurez-vous que votre appareil soit toujours connecté à une prise de terre !*

*Une mauvaise installation peut entraîner des dégâts importants ainsi que des blessures graves !*



### Instructions de renvoi

S'acquitter de l'affranchissement postal de la marchandise renvoyée avant de l'expédier et utiliser les matériaux d'emballage d'origine ; aucun timbre de retour prépayé ne sera fourni. Étiqueter clairement l'emballage à l'aide du numéro d'autorisation de renvoi (RMA – Return Authorization Number). Les produits renvoyés sans numéro RMA seront refusés. Highlite déclinera les marchandises renvoyées ainsi que toute responsabilité. Contacter Highlite par téléphone, au +31 (0)455 667 723, ou par e-mail, à l'adresse [aftersales@highlite.nl](mailto:aftersales@highlite.nl) et demander un numéro RMA avant d'expédier l'appareil. L'utilisateur doit être prêt à fournir le numéro de modèle, le numéro de série ainsi qu'une brève description des raisons du renvoi. Veiller à bien emballer l'appareil, car tous les dommages subis durant le transport et résultant d'un emballage inadéquat seront à la charge du client. Highlite se réserve le droit de réparer ou de remplacer le ou les produits, à sa propre discrétion. La société suggère de toujours employer des matériaux d'emballage UPS ou deux boîtes en carton, afin de préserver les marchandises durant le transport.

**Remarque : Si l'appareil est accompagné d'un numéro RMA, inclure les informations suivantes sur un bout de papier et le placer dans la boîte.**

- 01) Votre nom
- 02) Votre adresse
- 03) Votre numéro de téléphone
- 04) Une brève description des problèmes

### Réclamations

Le client est tenu de vérifier les marchandises livrées dès leur réception, afin de détecter tout problème ou défaut visible potentiel. Ces vérifications peuvent également avoir lieu après que nous l'ayons averti de la mise à disposition des marchandises. Le transporteur est responsable de tous les dommages ayant eu lieu durant le transport ; par conséquent, les dommages doivent être signalés au transporteur à réception de la marchandise.

En cas de dégât subi lors du transport, le client doit en informer l'expéditeur et lui soumettre toute réclamation. Signaler les dommages résultant du transport dans un délai d'un (1) jour suivant la réception de la livraison.

Toujours s'acquitter de l'affranchissement postal des marchandises renvoyées. Accompagner les marchandises renvoyées d'une lettre définissant les raisons du renvoi. Les renvois qui n'ont pas été prépayés seront refusés, à moins d'un accord précis stipulé par écrit.

Toute réclamation à notre encontre doit être faite par écrit ou par fax dans les 10 jours ouvrables suivant la réception de la facture. Une fois cette période écoulée, les réclamations ne seront plus traitées.

Les réclamations ne seront alors considérées que si le client a, jusqu'ici, respecté toutes les parties du contrat, sans tenir compte de l'accord d'où résulte l'obligation.

## Description du système

### Caractéristiques

Le Kanjo Spot 10 est une tête mobile ultra-compacte dotée d'une LED de 10 W, blanche. Le Kanjo Spot 10 est parfait pour les discothèques et les DJs nomades.

- Tension en entrée : 100-240 V C.A., 50 / 60 Hz
- Consommation : 26 W
- Source lumineuse : 1 LED blanche de 10 W
- Gobo statique et roue colorée
- Canaux DMX : 8, 10 canaux
- Affichage LED à 4 caractères
- Modes de contrôle : automatique, manuel, réaction sonore, esclave, DMX
- Protocole de contrôle : DMX-512
- Mise au point manuelle
- Variateur : 0 - 100 %
- Stroboscope : 0-20 Hz
- Orientation : 540°
- Inclinaison : 230°
- Résolution inclinaison / orientation : 16 bits
- Ouverture angulaire : 13°
- Boîtier : Métal & plastique ignifuge
- Certification : CE
- Fusible : F3AL/250 V
- Dimensions : 175 x 150 x 278 mm (L x l x H)
- Poids : 26 kg

### Panneau avant

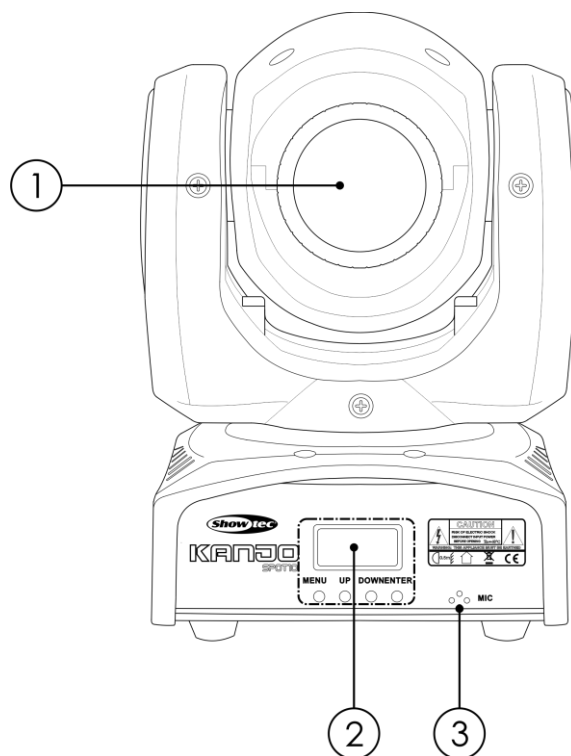

Fig. 01

- 01) LED blanche 10W
- 02) Affichage LED à 4 caractères + boutons de commande
- 03) Microphone intégré



## Panneau arrière

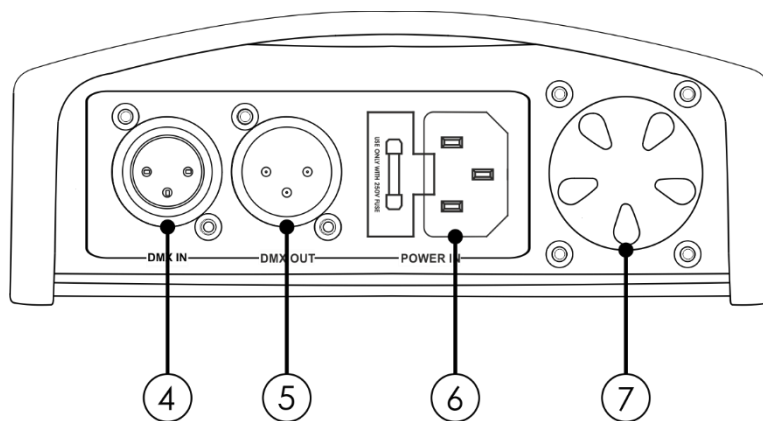

Fig. 02

- 04) Prise IN de signaux DMX à 3 broches
- 05) Prise OUT de signaux DMX à 3 broches
- 06) Prise d'alimentation IN IEC 100-240 V + fusible F3AL/250 V
- 07) Ventilateur de refroidissement

## Installation

Retirez tout le matériel d'emballage du Kanjo Spot 10. Veiller à retirer tous les coussinets de mousse et de plastique. Brancher tous les fils.

**N'alimentez pas le système avant de l'avoir correctement configuré et connecté.**

**Débranchez toujours l'appareil avant d'effectuer l'entretien ou la maintenance.**

**Les dommages causés par l'irrespect du manuel ne sont pas couverts par la garantie.**

## Réglage et utilisation

Suivez les indications ci-dessous, en fonction du mode d'utilisation choisi.

Avant de brancher l'appareil, assurez-vous toujours que la tension d'alimentation corresponde à celle du produit. N'essayez pas d'utiliser un produit supportant une tension de 120 V sur une alimentation de 230 V, ou inversement.

Connectez l'appareil à la source d'alimentation.

## Modes de contrôle

5 modes sont proposés :

- Autonome (Auto)
- Manuel
- Sonore
- Maître / esclave
- DMX-512 (8 canaux, 10 canaux)

### Un Kanjo (auto et manuel)

- 01) Fixez l'éclairage à effet lumineux à une structure stable. Laissez au moins 0,5 mètre sur tous les côtés pour que l'air circule comme il faut.
- 02) Branchez le bout du cordon d'alimentation sur une prise secteur.
- 03) Lorsque le Kanjo n'est pas connecté par un fil DMX, il fonctionne en tant qu'appareil autonome. Veuillez consulter les pages de 15 à 16 pour de plus amples informations sur le mode automatique et le mode manuel.

### Un Kanjo (contrôle sonore)

- 01) Fixez l'éclairage à effet lumineux à une structure stable. Laissez au moins 0,5 mètre sur tous les côtés pour que l'air circule comme il faut.
- 02) Branchez le bout du cordon d'alimentation sur une prise secteur.
- 03) Allumez la musique. Si l'appareil est réglé sur le contrôle sonore, il réagit au rythme de la musique. Veuillez consulter la page 15 pour en savoir plus sur les options de contrôle sonore.

### Plusieurs Kanjo (contrôle maître/esclave)

- 01) Fixez l'éclairage à effet lumineux à une structure solide. Laissez au moins 0,5 mètre sur tous les côtés pour que l'air circule comme il faut.
- 02) Utilisez un fil XLR à 3 broches pour connecter les Kanjos.

Les broches :



- 01) Terre
- 02) Signal -
- 03) Signal +

- 03) Reliez les appareils conformément au schéma 03. Raccordez la prise Out du système DMX à la prise In du deuxième appareil à l'aide d'un fil DMX. Recommencez pour raccorder le second, le troisième et le quatrième système.

Vous pouvez utiliser les mêmes fonctions sur l'appareil maître, comme cela est décrit aux pages 15 et 16 (mode auto, manuel, ou réaction sonore). Cela signifie que vous pouvez définir le mode d'opération que vous voulez sur l'appareil maître et faire en sorte que tous les appareils esclaves réagissent de la même manière.

### Plusieurs Kanjo (contrôle maître/esclave)

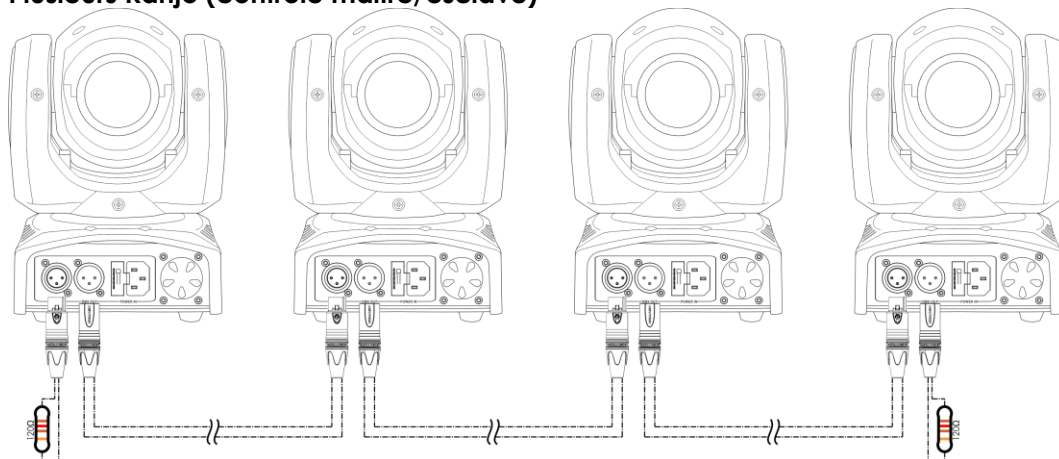
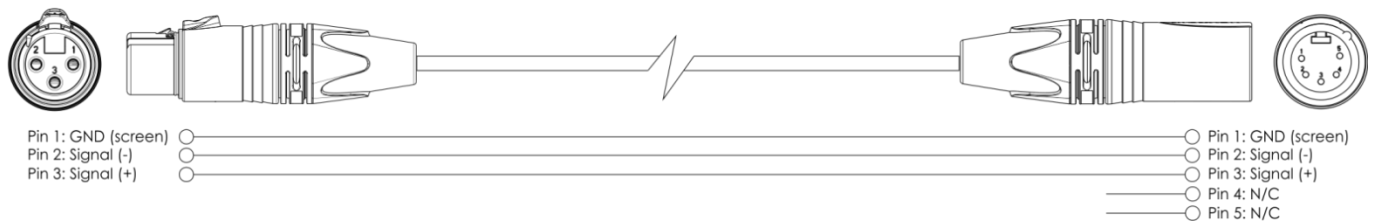
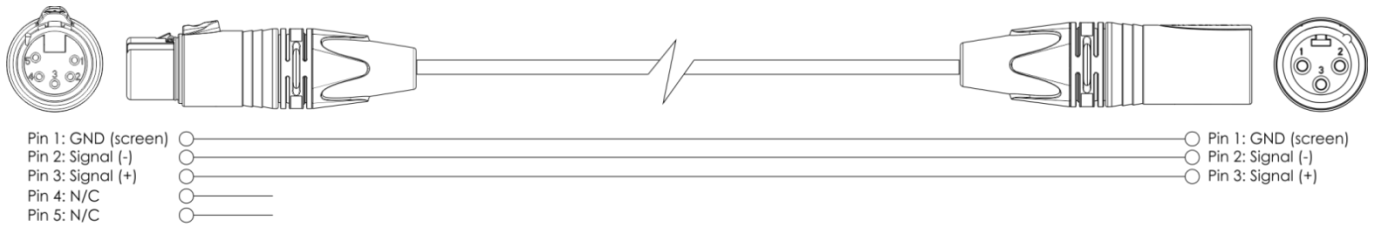

Fig. 03

## Plusieurs Kanjo (contrôle DMX)

- 01) Fixez l'éclairage à effet lumineux à une structure stable. Laissez au moins 0,5 mètre sur tous les côtés pour que l'air circule comme il faut.
- 02) Utilisez toujours un fil de sécurité (code de produit 70140/70141).
- 03) Utilisez un fil XLR à 3 broches pour connecter les Kanjos et autres appareils.



- 04) Reliez les appareils conformément au schéma 04. Raccordez la prise Out du système DMX à la prise In du deuxième appareil à l'aide d'un fil DMX. Recommencez pour raccorder le second, le troisième et le quatrième système.
- 05) Alimentation électrique : Connectez les cordons d'alimentation électrique aux prises IEC de chaque système, puis branchez leurs autres bouts aux prises secteur, en commençant par le premier système. N'alimentez pas le système avant de l'avoir correctement configuré et connecté.

## Configuration DMX de plusieurs Kanjo

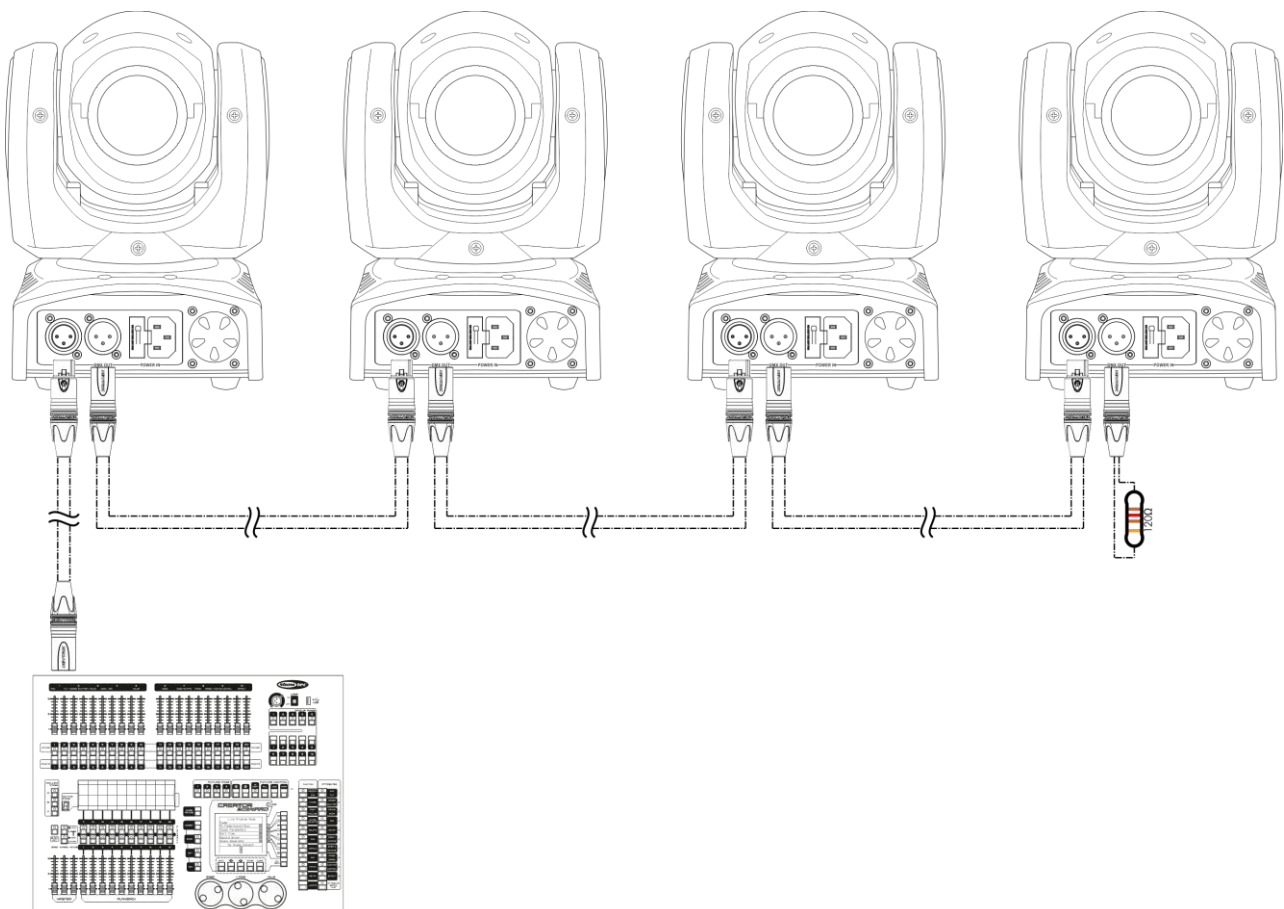

Fig. 04

Remarque : Reliez tous les fils avant de connecter à l'alimentation électrique

### Connexion de l'appareil

Vous allez avoir besoin d'un fil de transmission de données en série pour faire fonctionner l'éclairage d'un ou de plusieurs appareils, si vous utilisez une console de contrôle DMX-512, ou pour synchroniser l'éclairage d'au moins deux appareils, s'ils sont configurés en mode maître / esclave. Le nombre combiné de canaux requis par tous les appareils sur un fil data série, détermine le nombre d'appareils que ce fil peut prendre en charge.

**Important :** Les appareils reliés à un fil de transmission des données en série, doivent être installés en série sur une seule ligne. Pour se conformer à la norme EIA-485, il est important de ne pas connecter plus de 30 appareils sur un seul fil de transmission de données. Le fait de connecter plus de 30 appareils sans recourir à un répartiteur opto-isolé DMX pourrait en effet détériorer le signal DMX numérique.



Distance maximum de ligne DMX recommandée : 100 mètres  
Nombre maximum recommandé d'appareils sur une ligne DMX : 30 projecteurs

### Câblage de transmission des données

Pour relier des appareils entre eux, vous devez utiliser des fils de transmission des données. Vous pouvez soit acheter des fils DMX DAP Audio certifiés directement auprès d'un revendeur / distributeur, soit en fabriquer vous-même. Si vous choisissez cette solution, veuillez utiliser des fils de transmission de données qui puissent gérer un signal de haute qualité et peu sensibles aux interférences électromagnétiques.

#### Fils de transmission des données DMX DAP Audio

- Fil de microphone basique DAP Audio multi emploi. XLR/M 3 broches > XLR/F 3 broches **Code produit** FL01150 (1,5 m), FL013 (3 m), FL016 (6 m), FL0110 (10 m), FL0115 (15 m), FL0120 (20 m).
- Fil de transmission de données de type X DAP Audio XLR/M 3 broches > XLR/F 3 broches. **Code produit** FLX0175 (0,75 m), FLX01150 (1,5 m), FLX013 (3 m), FLX016 (6 m), FLX0110 (10 m).
- Fil DAP Audio idéal pour les utilisateurs exigeants, bénéficiant d'une qualité audio exceptionnelle et de fiches fabriquées par Neutrik®. **Code produit** FL71150 (1,5 m), FL713 (3 m), FL716 (6 m), FL7110 (10 m).
- Fil DAP Audio idéal pour les utilisateurs exigeants, bénéficiant d'une qualité audio exceptionnelle et de fiches fabriquées par Neutrik®. **Code produit** FL7275 (0,75 m), FL72150 (1,5 m), FL723 (3 m), FL726 (6 m), FL7210 (10 m).
- Fil 110 Ohm DAP audio avec transmission des signaux numériques. **Code produit** FL0975 (0,75 m), FL09150 (1,5 m), FL093 (3 m), FL096 (6 m), FL0910 (10 m), FL0915 (15 m), FL0920 (20 m).

Le Kanjo Spot 10 peut être utilisé avec une console de contrôle en **mode contrôle** ou sans console en **mode autonome**

### Panneau de contrôle

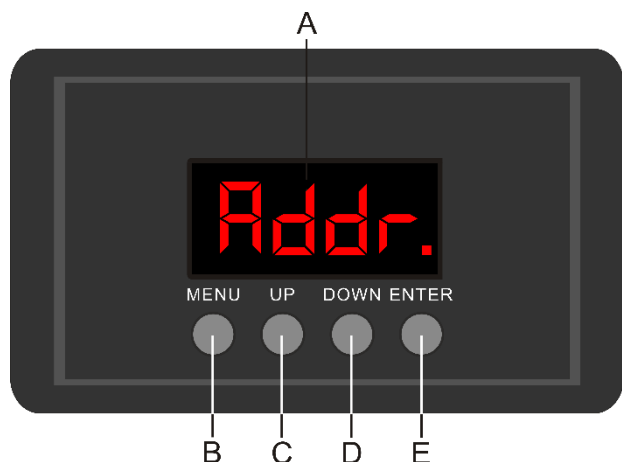

- A) Écran à LED
- B) Bouton MENU
- C) Bouton UP (défilement vers le haut)
- D) Bouton DOWN (défilement vers le bas)
- E) Bouton ENTER

Fig. 05

### Mode de contrôle

Les appareils sont reliés individuellement sur un fil de transmission de données, et connectés à la console de contrôle

Les appareils répondent au signal DMX de la console de contrôle. (Si vous avez sélectionné et sauvegardé une adresse DMX, la console de contrôle l'affiche automatiquement lors de l'utilisation suivante).

### Adressage DMX

Le panneau de contrôle situé sur la face avant de la base vous permet d'assigner des adresses DMX à l'appareil. Il s'agit du premier canal avec lequel le Kanjo répondra à la console de contrôle.

Si vous utilisez la console, retenez que l'appareil est doté de **10** canaux.

Si vous utilisez plusieurs Kanjos, assurez-vous de définir correctement l'adressage DMX.

Cependant, l'adresse DMX du premier Kanjo devrait être **1(001)** ; l'adresse DMX du second Kanjo devrait être **1+10=11 (011)** ; celle du troisième Kanjo devrait être **11+10=21 (021)**, etc.

Assurez-vous qu'il n'y ait pas de superposition entre les canaux pour pouvoir contrôler chaque Kanjo correctement.

Si au moins deux Kanjos partagent une même adresse, ils fonctionneront de la même manière.

### Contrôle :

Après avoir défini les adresses de tous les Kanjos, vous pouvez commencer à les faire fonctionner par le biais de vos consoles d'éclairage.

**Remarque :** Une fois allumé, le Kanjo détecte automatiquement si des données DMX 512 sont reçues ou non.

Si l'entrée DMX ne reçoit aucune donnée, la « **LED** » située sur le panneau de contrôle ne clignote pas. Le problème peut être lié au fait que :

- Le fil XLR venant du contrôleur n'est pas connecté à la prise du Kanjo.
- La console de contrôle n'est pas branchée ou est défectueuse, le fil ou la console est défectueux ou les fils de signaux sont permutés dans la prise entrante.

**Remarque :** Il est nécessaire d'installer une fiche XLR (120 ohms) dans le dernier appareil afin d'assurer une transmission correcte sur la ligne DMX.

### **⚠ L'écran s'éteint au bout de 55 secondes ⚠**

Si vous n'appuyez sur aucun bouton pendant 55 secondes, l'affichage s'éteint.

Pour allumer l'affichage, appuyez sur le bouton MENU, UP, DOWN ou ENTER.

Une fois que vous avez appuyé sur ce bouton, l'écran s'allume.

Vue d'ensemble

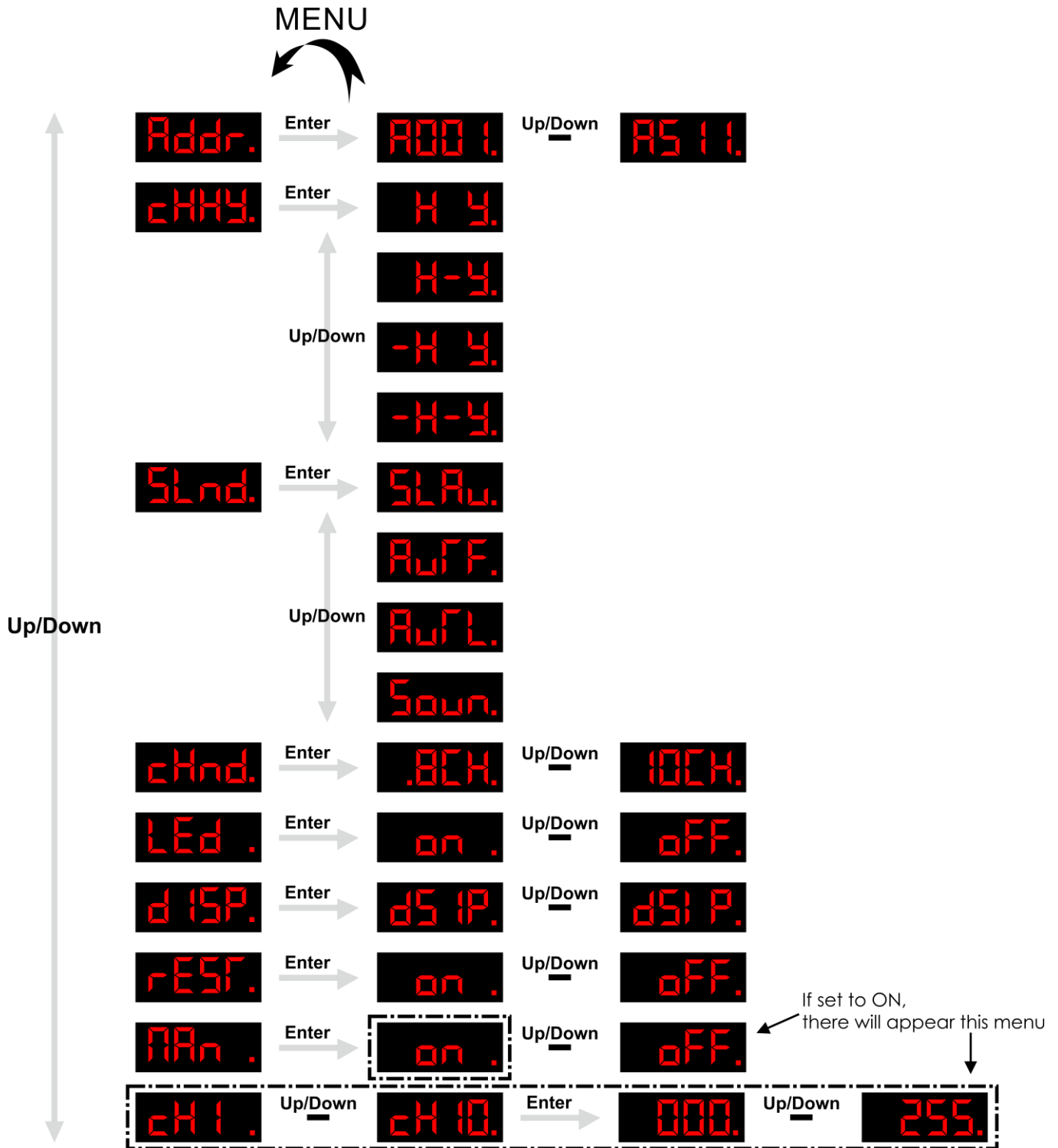

## Options du menu principal

<b>Addr.</b>	1. Mode DMX-512
<b>cHY.</b>	2. Mode inclinaison / orientation inversée
<b>SLnd.</b>	3. Modes de fonctionnement
<b>cHnd.</b>	4. Mode canal
<b>LEd .</b>	5. Paramètres d'affichage
<b>dISP.</b>	6. Mode Affichage inversé
<b>rESr.</b>	7. Réinitialiser
<b>MAN .</b>	8. Mode manuel
<b>CH1.</b> <small>Up/Down</small> <b>CH10.</b>	9. Mode ajustement DMX manuel (en option)

### 1. Mode DMX-512

- 01) Une fois dans le menu principal, appuyez sur les boutons **UP/DOWN** jusqu'à ce que l'écran affiche **Addr.**
- 02) Appuyez sur le bouton **ENTER** pour entrer.
- 03) Appuyez sur les boutons **UP/DOWN** pour choisir l'adresse DMX souhaitée.  
La plage de réglage est comprise entre **ADD 1** Up/Down **AS 11.**
- 04) Appuyez sur le bouton **ENTER** pour confirmer l'adresse.

### 2. Mode inclinaison / orientation inversée

- 01) Une fois dans le menu principal, appuyez sur les boutons **UP/DOWN** jusqu'à ce que l'écran affiche **cHY.**
- 02) Appuyez sur le bouton **ENTER** pour entrer.
- 03) Appuyez sur les boutons **UP/DOWN** pour passer entre les options suivantes :
 

<b>H Y.</b>	Mode normal
<b>H-Y.</b>	Orientation normale / inclinaison inversée
<b>-H Y.</b>	Orientation inversée / inclinaison normale
<b>-H-Y.</b>	Orientation et inclinaison inversées
- 04) Lorsque vous passez d'une option à l'autre parmi celles précédemment citées, la tête mobile bouge selon l'option choisie.
- 05) Appuyez sur le bouton **ENTER** pour confirmer votre choix.

## 3. Modes de fonctionnement

- 01) Une fois dans le menu principal, appuyez sur les boutons **UP/DOWN** jusqu'à ce que l'écran affiche **SLnd.**
- 02) Appuyez sur le bouton **ENTER** pour entrer.
- 03) Appuyez sur les boutons **UP/DOWN** pour choisir l'une des 4 options suivantes :
 

<b>SLAw.</b>	Mode esclave
<b>AwFF.</b>	Auto 1
<b>AwFL.</b>	Auto 2
<b>Soun.</b>	Sonore
- 04) Lorsque l'écran indique **SLAw.**, appuyez sur le bouton **ENTER** pour lancer le mode esclave. L'appareil réagira de manière similaire à l'appareil maître.
- 05) Lorsque l'écran affiche **AwFF.**, appuyez sur le bouton **ENTER** pour utiliser le programme auto n°1.
- 06) Lorsque l'écran affiche **AwFL.**, appuyez sur le bouton **ENTER** pour utiliser le programme auto n°2.
- 07) Lorsque l'écran indique **Soun.**, appuyez sur le bouton **ENTER** pour lancer le mode par réaction sonore. L'appareil réagit à présent au rythme de la musique diffusée.
- 08) Après avoir choisi le mode de fonctionnement souhaité (aux étapes 3-7), appuyez sur le bouton **MENU** pour le lancer.
- 09) L'appareil fonctionne désormais en suivant le mode de service souhaité.

## 4. Mode canal

- 01) Une fois dans le menu principal, appuyez sur les boutons **UP/DOWN** jusqu'à ce que l'écran affiche **chnd.**
- 02) Appuyez sur le bouton **ENTER** pour entrer.
- 03) Appuyez sur les boutons **UP/DOWN** pour choisir l'un des deux modes possibles : **.8CH.** <sup>Up/Down</sup> **10CH.**
- 04) Appuyez sur le bouton **ENTER** pour confirmer votre choix.

## 5. Paramètres d'affichage

- 01) Une fois dans le menu principal, appuyez sur les boutons **UP/DOWN** jusqu'à ce que l'écran affiche **LEd.**
- 02) Appuyez sur le bouton **ENTER** pour entrer.
- 03) Appuyez sur les boutons **UP/DOWN** pour choisir entre les 2 options :
 

<b>on.</b>	L'écran est allumé en permanence.
<b>oFF.</b>	L'affichage s'éteint au bout de 55 secondes
- 04) Appuyez sur le bouton **ENTER** pour confirmer votre choix.





## 6. Mode Affichage inversé

- 01) Une fois dans le menu principal, appuyez sur les boutons **UP/DOWN** jusqu'à ce que l'écran affiche **dISP.**
- 02) Appuyez sur le bouton **ENTER** pour entrer.
- 03) Appuyez sur les boutons **UP/DOWN** pour choisir entre les 2 options :
 





<b>dS IP.</b>	Normal View (affichage normal)
<b>dSI P.</b>	Vertical flip view (affichage renversé à la verticale)
- 04) Appuyez sur le bouton **ENTER** pour confirmer votre choix.





### 7. Réinitialiser





- 01) Une fois dans le menu principal, appuyez sur les boutons **UP/DOWN** jusqu'à ce que l'écran affiche .
- 02) Appuyez sur le bouton **ENTER** pour entrer.
- 03) Appuyez sur les boutons **UP/DOWN** pour lancer / annuler la réinitialisation. Choisissez entre  <sup>Up/Down</sup> .
- 04) Lorsque l'écran affiche , appuyez sur le bouton **ENTER**. L'appareil reprend les paramètres.
- 05) Lorsque l'écran affiche , appuyez sur le bouton **ENTER**. L'appareil revient au menu principal.

### 8. Mode manuel

- 01) Une fois dans le menu principal, appuyez sur les boutons **UP/DOWN** jusqu'à ce que l'écran affiche .
- 02) Appuyez sur le bouton **ENTER** pour entrer.
- 03) Appuyez sur les boutons **UP/DOWN** pour choisir entre les 2 options :  
 Mode manuel ON  
 Mode manuel OFF
- 04) Lorsque l'écran affiche , appuyez sur le bouton **ENTER**.
- 05) Il est à présent possible d'ajuster manuellement les canaux DMX (Mode ajustement DMX manuel, voir ci-dessous).
- 06) Les numéros des canaux correspondent à leurs fonctions DMX (voir le chapitre Canaux DMX, page 17).

### 9. Mode ajustement DMX manuel (en option)

 Le **Mode manuel** (voir plus haut) doit être mis sur ON pour que ce mode fonctionne. Pour de plus amples informations sur les fonctions des canaux DMX, veuillez consulter le chapitre Canaux DMX, page 17. 

- 01) Lorsque vous vous trouvez sur le menu principal, appuyez sur les touches **UP/DOWN** pour choisir l'un des 8 ou 10 canaux DMX possibles ( en fonction du mode de canal actuellement utilisé):  
 <sup>Up/Down</sup> .
- 02) Appuyez sur le bouton **ENTER** pour entrer.
- 03) Appuyez sur les boutons **UP/DOWN** pour définir les valeurs des canaux DMX. La plage d'ajustement de chaque canal se situe entre  <sup>Up/Down</sup> .
- 04) Appuyez sur le bouton **ENTER** pour enregistrer les modifications.

## Canaux DMX

### 8 canaux

#### Canal 1 – mouvement horizontal (orientation)

Faites monter le curseur afin de faire bouger la tête horizontalement (PAN).

Mouvement de la tête réglable de manière graduelle en déplaçant le curseur d'une extrémité à l'autre (0 - 255, 128 - centre).

La tête peut tourner de 540° et s'arrêter sur n'importe quelle position voulue.

#### Canal 2 – mouvement vertical (inclinaison)

Faites monter le curseur afin de déplacer la lyre verticalement (inclinaison).

Mouvement de la tête réglable de manière graduelle en déplaçant le curseur d'une extrémité à l'autre (0 - 255, 128 - centre).

La tête peut tourner de 230° et s'arrêter sur n'importe quelle position voulue.

#### Canal 3 – vitesse des mouvements d'ORIENTATION et d'INCLINAISON

0-255 De la vitesse max. (0) à la vitesse min. (255)

#### Canal 4 – roue colorée

0-15	Blanc
16-31	Rouge
32-47	Vert
48-63	Bleu
64-79	Jaune
80-95	Magenta
96-111	Cyan
112-127	Orange
128-255	Rotation de couleur allant de lent à rapide

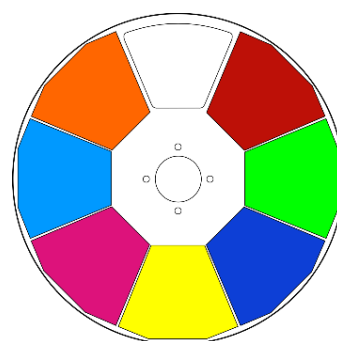

#### Canal 5 – roue de gobo statique + Gobo Shake

0-7	Off
8-15	Gobo 1
16-23	Gobo 2
24-31	Gobo 3
32-39	Gobo 4
40-47	Gobo 5
48-55	Gobo 6
56-63	Gobo 7
64-127	Rotation allant de lent à rapide
128-143	Non fonctionnel
144-159	Effet Gobo 1 shake de lent à rapide
160-175	Effet Gobo 2 shake de lent à rapide
176-191	Effet Gobo 3 shake de lent à rapide
192 - 207	Effet Gobo 4 shake de lent à rapide
208-223	Effet Gobo 5 shake de lent à rapide
224-239	Effet Gobo 6 shake de lent à rapide
240-255	Effet Gobo 7 shake de lent à rapide

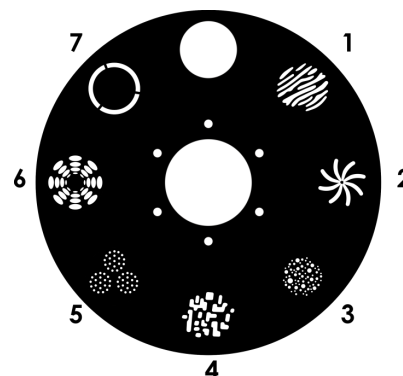

#### Canal 6 – Variateur d'intensité

0-255 Variateur d'intensité allant de sombre à clair

#### Canal 7 – stroboscope / obturateur ⚠ le variateur d'intensité doit être ouvert ⚠

0-7	Off
8-127	Stroboscope allumé, de fréquences basses à élevées
128-255	Stroboscope aléatoire, de fréquences basses à élevées

## Canal 8 – fonctions

0-93	Non fonctionnel
94	Réinitialiser les paramètres
95	Restauration des réglages d'usine
96-255	Mode de réaction en fonction du son

## 10 canaux

### Canal 1 – mouvement horizontal (orientation)

Faites monter le curseur afin de faire bouger la tête horizontalement (PAN).

Mouvement de la tête réglable de manière graduelle en déplaçant le curseur d'une extrémité à l'autre (0 - 255, 128 - centre).

La tête peut tourner de 540° et s'arrêter sur n'importe quelle position voulue.

### Canal 2 – orientation fine 16 bits

### Canal 3 – mouvement vertical (inclinaison)

Faites monter le curseur afin de déplacer la lyre verticalement (inclinaison).

Mouvement de la tête réglable de manière graduelle en déplaçant le curseur d'une extrémité à l'autre (0 - 255, 128 - centre).

La tête peut tourner de 230° et s'arrêter sur n'importe quelle position voulue.

### Canal 4 – inclinaison fine 16 bits

### Canal 5 – vitesse des mouvements d'ORIENTATION et d'INCLINAISON

0-255	De la vitesse max. (0) à la vitesse min. (255)
-------	--

### Canal 6 – roue colorée

0-15	Blanc
16-31	Rouge
32-47	Vert
48-63	Bleu
64-79	Jaune
80-95	Magenta
96-111	Cyan
112-127	Orange
128-255	Rotation de couleur allant de lent à rapide

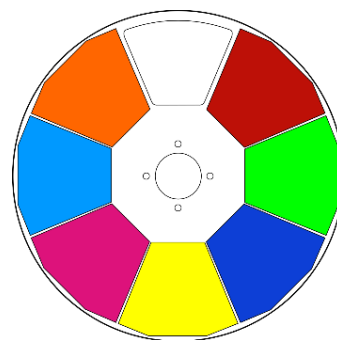

### Canal 7 – roue de gobo statique + Gobo Shake

0-7	Off
8-15	Gobo 1
16-23	Gobo 2
24-31	Gobo 3
32-39	Gobo 4
40-47	Gobo 5
48-55	Gobo 6
56-63	Gobo 7
64-127	Rotation allant de lent à rapide
128-143	Non fonctionnel
144-159	Effet Gobo 1 shake de lent à rapide
160-175	Effet Gobo 2 shake de lent à rapide
176-191	Effet Gobo 3 shake de lent à rapide
192 - 207	Effet Gobo 4 shake de lent à rapide
208-223	Effet Gobo 5 shake de lent à rapide
224-239	Effet Gobo 6 shake de lent à rapide
240-255	Effet Gobo 7 shake de lent à rapide

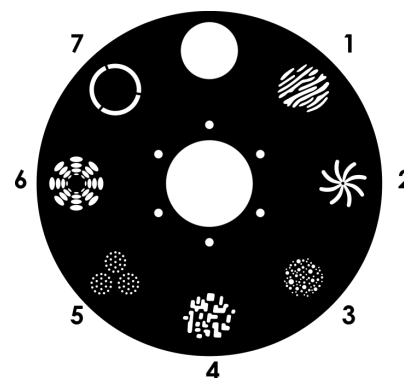

## Canal 8 – Variateur d'intensité

0-255 Variateur d'intensité allant de sombre à clair

## Canal 9 – stroboscope / obturateur ⚠ le variateur d'intensité doit être ouvert ⚠

0-7 Off

8-127 Stroboscope allumé, de fréquences basses à élevées

128-255 Stroboscope aléatoire, de fréquences basses à élevées

## Canal 10 – fonctions

0-93 Non fonctionnel

94 Réinitialiser les paramètres

95 Reprise des réglages d'usine

96-255 Mode de réaction en fonction du son

## Entretien

L'utilisateur doit s'assurer que les installations liées à la sécurité et techniques soient inspectées par un expert, chaque année, au cours d'un test d'acceptation.

L'utilisateur doit s'assurer que les installations liées à la sécurité et techniques soient inspectées chaque année par une personne qualifiée.

Il faut tenir compte des points suivants durant l'inspection :

- 01) Toutes les vis utilisées pour l'installation de l'appareil ou des parties de celui-ci, doivent être bien vissées et ne pas être corrodées.
- 02) Les boîtiers, fixations et systèmes d'installation ne devront comporter aucune déformation.
- 03) Les pièces mécaniques mobiles, les essieux ou les goupilles par exemple, ne devront présenter aucune trace d'usure.
- 04) Les fils d'alimentation ne devront présenter aucune trace de dommage ou de fatigue des matériaux.

Le Kanjo Spot 10 ne requiert presque aucune maintenance. Cependant, vous devez veiller à ce que l'appareil reste propre.

Si tel n'est pas le cas, le niveau de luminosité de l'appareil pourrait nettement chuter. Débranchez la prise de courant puis nettoyez le couvercle à l'aide d'un chiffon humide. Ne plongez sous aucun prétexte l'appareil dans un liquide. Nettoyez la lentille avec un nettoyant vitres et un chiffon doux. N'utilisez ni alcool ni solvants.

La lentille frontale doit être nettoyée chaque semaine car le liquide fumigène tend à accumuler des résidus, ce qui provoque la réduction rapide de la luminosité.

Les ventilateurs de refroidissement, la roue colorée, la roue de gobo, les gobos et les lentilles internes devraient être nettoyés une fois par mois avec une brosse douce.

Prenez soin de nettoyer les composants internes une fois par an avec une brosse douce et un aspirateur. Assurez-vous que les branchements restent propres. Débranchez l'alimentation électrique, puis nettoyez le DMX et les branchements audio à l'aide d'un chiffon humide. Assurez-vous que les connexions soient parfaitement sèches avant de connecter le matériel ou de le brancher à l'alimentation électrique.

## Remplacement d'un fusible

Une hausse de tension, un court-circuit ou une alimentation électrique inappropriée peut faire griller un fusible.

Si cela arrive, le produit ne pourra en aucun cas fonctionner. Vous devrez alors suivre les indications ci-dessous.

- 01) Débranchez l'appareil de la prise de courant.
- 02) Installez un tournevis à tête plate dans le logement situé sur le couvercle du fusible. Retirez avec précaution le couvercle. Cela permet au fusible de sortir de son emplacement.
- 03) Retirez le fusible usagé. S'il est brun ou translucide, c'est qu'il a grillé.
- 04) Mettez le fusible de remplacement dans le porte-fusible. Remettez le couvercle. Assurez-vous d'utiliser un fusible de même type et spécification. Consultez l'étiquette des spécifications du produit pour plus de détails.

## Roue de gobo statique et roue colorée

Roue de gobo statique

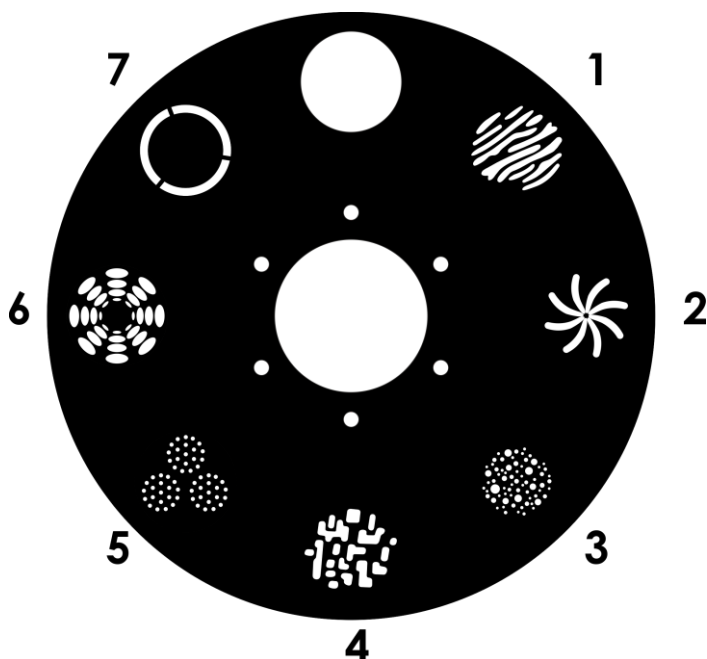

Fig. 06

Roue colorée

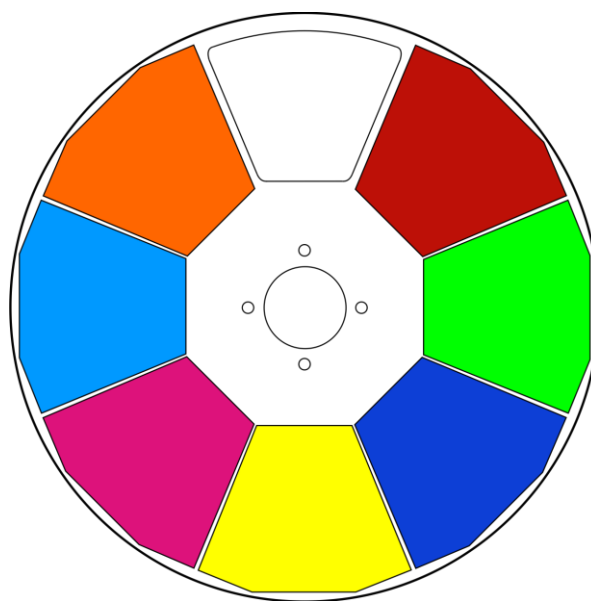

Fig. 07

## Résolution des problèmes

Ce guide de résolution des problèmes vise à vous aider à résoudre des problèmes simples. Pour ce faire, vous devez suivre les étapes suivantes dans l'ordre afin de trouver une solution. Dès que l'appareil fonctionne à nouveau correctement, ne suivez plus les étapes suivantes.

### Pas de lumière

Si l'effet lumineux ne fonctionne pas bien, confiez-en la réparation à un technicien. Il se peut que le problème soit lié : à l'alimentation, aux LED, au fusible.

- 01) Alimentation. Vérifiez que l'appareil soit branché sur la bonne alimentation.
- 02) LED. Rapportez le Kanjo à votre revendeur Showtec.
- 03) Fusible. Remplacez le fusible. Reportez-vous à la page 19 pour remplacer le fusible.
- 04) Si tout ce qui est mentionné ci-dessus semble fonctionner correctement, rebranchez l'appareil.
- 05) Si vous ne parvenez pas à déterminer la cause du problème, n'ouvrez en aucun cas le Kanjo, cela pourrait abîmer l'appareil et annuler la garantie.
- 06) Rapportez l'appareil à votre revendeur Showtec.

### Pas de réponse du DMX

Il se peut que le problème soit lié au fil ou aux connecteurs DMX ou à un mauvais fonctionnement de la console ou de la carte DMX d'effets lumineux.

- 01) Vérifiez le réglage DMX. Assurez-vous que les adresses DMX soient correctes.
- 02) Vérifiez le fil DMX : Débranchez l'appareil, changez le fil DMX puis reconnectez l'appareil à l'alimentation. Essayez à nouveau votre console DMX.
- 03) Déterminez si la console de contrôle ou l'effet lumineux est en cause. La console fonctionne-t-elle correctement avec d'autres produits DMX ? Si ce n'est pas le cas, vous devez la faire réparer. Si elle fonctionne correctement avec d'autres produits DMX, amenez le fil DMX et l'effet lumineux à un technicien qualifié.

Problème	Cause(s) probable(s)	Solution
Un ou plusieurs appareils ne fonctionnent pas	L'alimentation est défectueuse	<ul style="list-style-type: none"> <li>Vérifiez que l'appareil soit allumé et que les fils soient correctement branchés.</li> </ul>
	Le fusible principal a grillé	<ul style="list-style-type: none"> <li>Remplacez le fusible.</li> </ul>
Les appareils se réinitialisent correctement mais répondent tous à la console de contrôle de manière irrégulière, voire ne lui répondent pas du tout	La console de contrôle n'est pas connectée.	<ul style="list-style-type: none"> <li>Connectez la console.</li> </ul>
	La sortie XLR à 3 broches de la console de contrôle ne correspond pas à la sortie XLR du premier appareil sur la chaîne DMX (le signal est par ex. inversé)	<ul style="list-style-type: none"> <li>Installez un fil d'inversion de phase entre la console de contrôle et le premier appareil de la liaison.</li> </ul>
Les appareils se réinitialisent correctement mais ils répondent tous à la console de manière irrégulière, voire ne lui répondent pas du tout	Données de mauvaise qualité.	<ul style="list-style-type: none"> <li>Vérifiez la qualité des données. Si elle est très inférieure à 100 %, le problème peut être dû à une mauvaise connexion de la ligne, à des fils de mauvaise qualité ou cassés, à l'absence d'une fiche ou encore au fait qu'un appareil perturbe la liaison</li> </ul>
	Mauvaise connexion de ligne.	<ul style="list-style-type: none"> <li>Vérifiez les connexions et les fils. Remédiez aux mauvais branchements. Réparez ou remplacez les fils abîmés</li> </ul>
	La ligne ne se termine pas sur une fiche de 120 ohms	<ul style="list-style-type: none"> <li>Insérez une fiche dans la prise de sortie du dernier projecteur de la ligne.</li> </ul>
	Adressage incorrect des appareils	<ul style="list-style-type: none"> <li>Vérifiez le réglage des adresses.</li> </ul>
	L'un des appareils est défectueux et perturbe la transmission des données sur la liaison	<ul style="list-style-type: none"> <li>Shuntez les projecteurs un par un jusqu'à ce que le système fonctionne à nouveau normalement : débranchez les deux connecteurs et branchez-les directement l'un à l'autre.</li> <li>Faites réviser le projecteur défectueux par un technicien qualifié.</li> </ul>
Les appareils ont des sorties XLR à 3 broches qui ne correspondent pas (broches 2 et 3 inversées)	Les appareils ont des sorties XLR à 3 broches qui ne correspondent pas (broches 2 et 3 inversées)	<ul style="list-style-type: none"> <li>Installez un fil d'inversion de phase entre les appareils ou permutez les broches 2 et 3 de l'appareil qui se comporte de manière irrégulière.</li> </ul>
	La roue colorée, la roue de gobo ou un gobo en particulier n'est plus à sa position initiale, ce qui oblige l'appareil à réinitialiser l'effet.	<ul style="list-style-type: none"> <li>Contactez un technicien si le problème persiste.</li> </ul>
Pas de lumière ou les LED s'éteignent de manière intermittente.	L'appareil est trop chaud	<ul style="list-style-type: none"> <li>Laissez le projecteur refroidir.</li> <li>Nettoyez le ventilateur.</li> <li>Assurez-vous que les orifices d'aération ne soient pas obstrués.</li> <li>Allumez l'air conditionné.</li> </ul>
	Les LED sont abîmées.	<ul style="list-style-type: none"> <li>Déconnectez le projecteur et rapportez-le à votre revendeur.</li> </ul>
	Les réglages de l'alimentation ne correspondent pas à la tension ni à la fréquence C.A.	<ul style="list-style-type: none"> <li>Débranchez le projecteur. Vérifiez les réglages et modifiez-les si nécessaire</li> </ul>

## Spécifications du produit

Modèle :	Showtec Kanjo Spot 10
Tension en entrée :	100-240 V C.A., 50 / 60 Hz
Consommation :	26 W (pleine puissance)
Raccordement DMX :	30 pcs
Fusible :	F3AL/250 V
Dimensions :	175 x 150 x 278 mm (L x l x H)
Poids :	26 kg
<b>Fonctionnement et programmation :</b>	
Broche du signal OUT :	Broche 1 terre, broche 2 (-), broche 3 (+)
Mode WDMX	8, 10 canaux
Entrée signaux :	Prise XLR à 3 broches
Sortie de signaux :	Prise XLR 3 broches en sortie
<b>Effets électromécaniques :</b>	
Source lumineuse :	1 LED blanche de 10 W
Mise au point :	Manuelle
Ouverture angulaire :	13°
Plage d'orientation/d'inclinaison :	540° / 230°
Variateur :	0 - 100 %
Stroboscope :	0-20 Hz
Boîtier :	Métal & plastique ignifuge
Contrôle DMX :	Via une console DMX standard
Intégré :	Affichage LED rouge à 4 caractères pour un réglage facile
Contrôle :	Automatique, manuel, réaction sonore, esclave, DMX
Prises :	Schuko spéciale vers prise IEC et prise de transmission des données
Refroidissement :	Ventilateurs internes
Température ambiante max. $t_a$ :	40 C
Température max. du boîtier $t_B$ :	80°C
<b>Distance minimum :</b>	
Distance minimum à des surfaces inflammables :	0,5 m
Distance minimum avec l'objet éclairé :	1 m

La conception et les caractéristiques du produit sont soumises à modification sans avis préalable.



Site web : [www.Showtec.info](http://www.Showtec.info)  
 Adresse électronique : [service@highlite.nl](mailto:service@highlite.nl)



## Dimensions

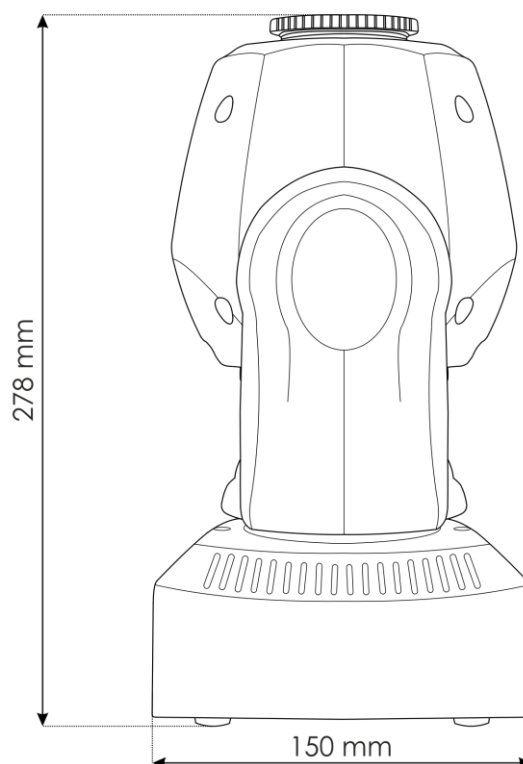
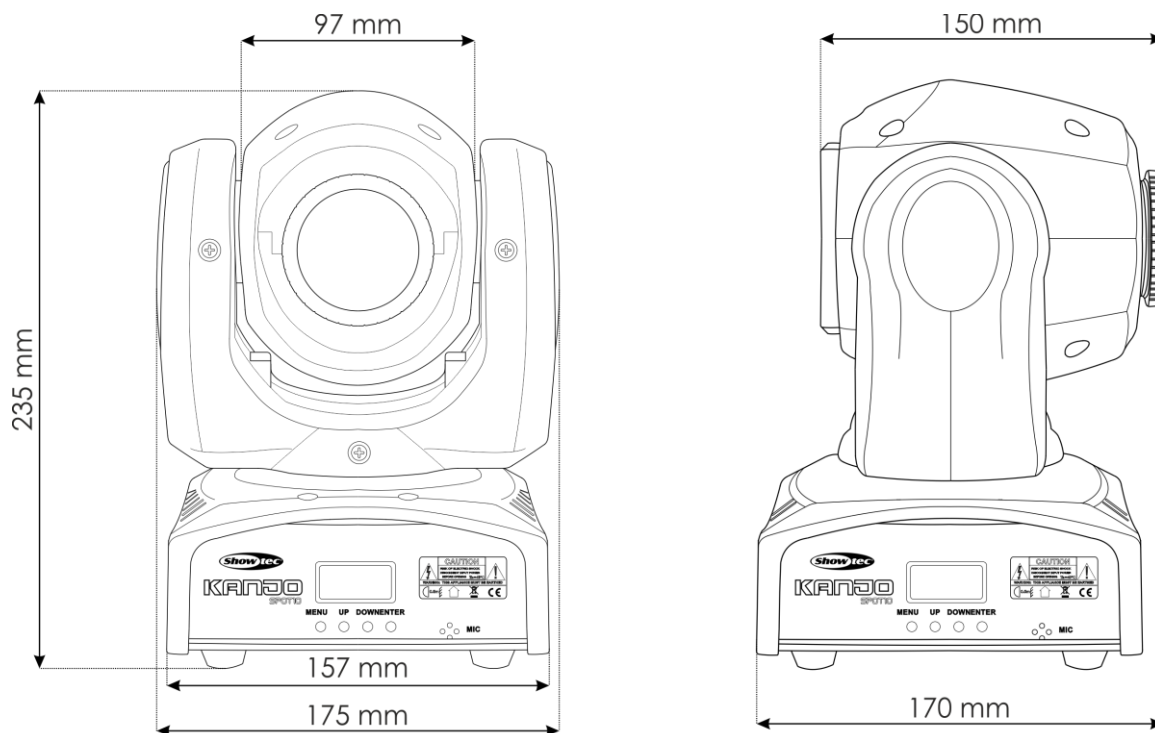











©2017 Showtec